

RERODE

THE
R1



RERODE R1

Manuale d'uso per moto

La motocicletta è destinata solo ad essere utilizzata in aree riservate.

Si prega di leggere attentamente il manuale utente prima di utilizzare questo prodotto. Non usare questo prodotto finché non hai una chiara comprensione delle sue caratteristiche. Per favore, tieni il manuale in un luogo comodo per riferimento futuro.



LISTA DELLE VALIGIE

Si prega di verificare attentamente se tutti gli articoli nel pacchetto sono completi e integri o meno. Se ci sono problemi come danni o mancanti, puoi contattare il concessionario o il produttore per assistenza.

MANUALE
UTENTE
& POST-VENDITA
MANUALE

Manuale utente /Dopo-
valigie/ Manuale di vendita



Anteriore
Fender



Batteria

LISTA DELLE
VALIGIE
& VELOCE
GUIDA
ALL'ASSEMBLAGGIO

Lista delle
rapido Guida



Numero
Piatto



Charger

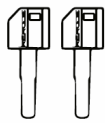

Key *2

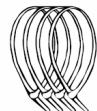

8*200mm Fascetta *4



Kit degli attrezzi



Pedane

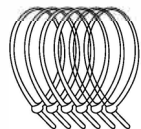

4*150mm Fascetta Zip*6

GUIDA RAPIDA ALL'ASSEMBLAGGIO

Assemblaggio manubrio

1. Allenta le 4 viti di bloccaggio con una chiave esagonale interna da 5mm e abbassa il coperchio di fissaggio.

Tieni manubrio e acceleratore allentati



3. Premere il manubrio contro la parte Supporto del faro, allinealo con il foro di montaggio e stringi le viti

Stringi le viti in schemi diagonali.

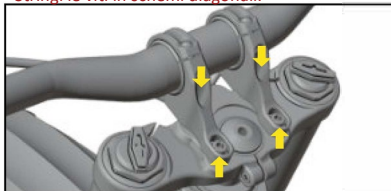

2. Allenta le 4 staffe del faro, avvitate con una chiave esagonale interna da 5mm e smontale.

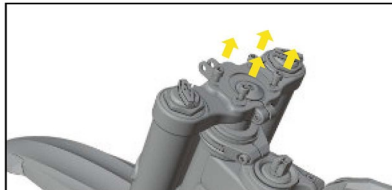

Gruppo fari

1. Fissa il faro al supporto di montaggio della piastra di collegamento sulla forcella anteriore.



2. Regola la posizione e stringi le viti su entrambi i lati.

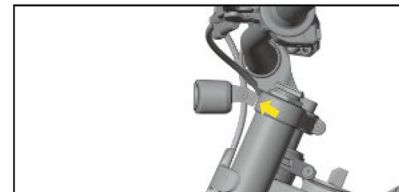

Gruppo leva freno/farfalla anteriore.

1. Per favore, regola la leva del freno anteriore e l'acceleratore fino all'estremità, poi riduci di 2mm

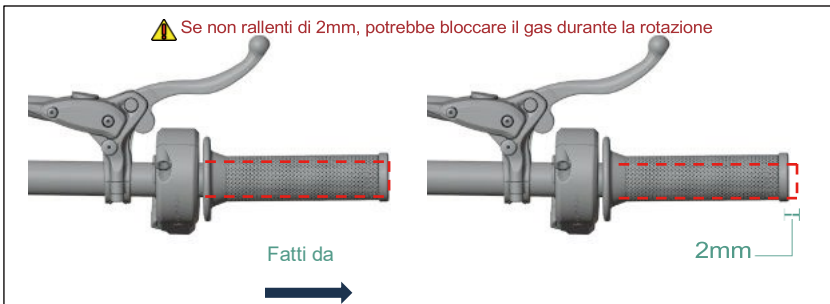

2. Come mostrato nell'illustrazione, lo spazio tra la leva del freno e l'acceleratore non è inferiore a 12 mm (può essere regolato secondo le abitudini personali).

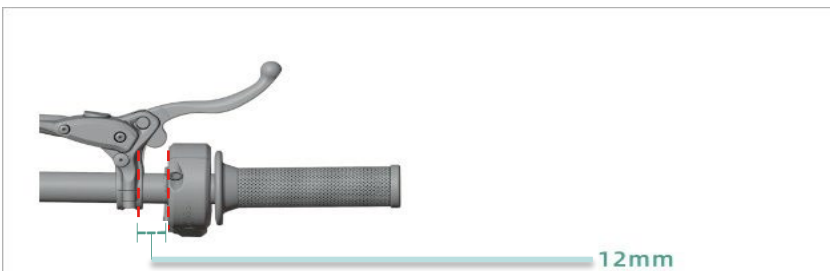

3. Inclina la leva del freno anteriore in avanti a 35°, per evitare interferenze tra la leva del freno anteriore e l'acceleratore, il freno anteriore dovrebbe essere perpendicolare al piano verticale anteriore lato dell'acceleratore.

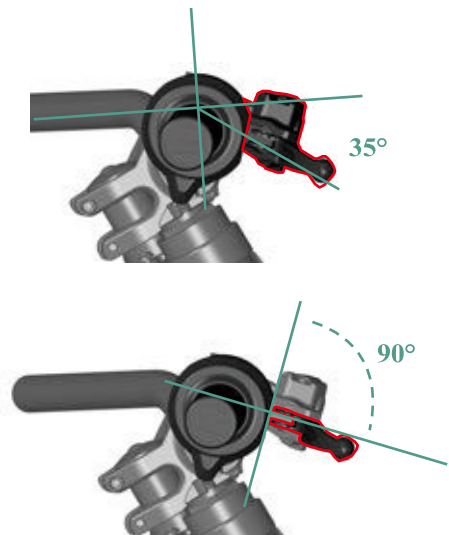

4. Stringi la manetta e la leva del freno con una chiave esagonale da 4 mm, poi ruota l'acceleratore e verifica se la manetta riesce a tornare in modo fluido (puoi controllare la posizione del supporto dell'acceleratore e la direzione del cavo dell'acceleratore, se è bloccato).

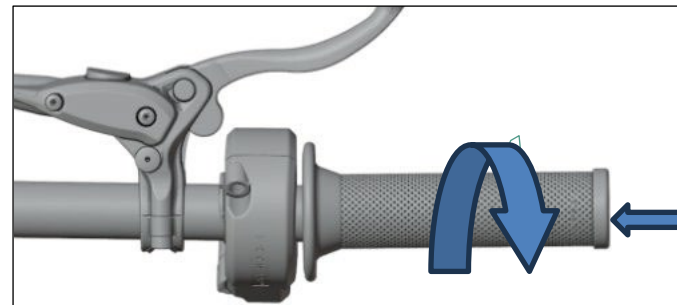

Assemblaggio del cavo dell'acceleratore

1. Come mostrato nell'illustrazione, fissa rispettivamente il cavo dell'acceleratore, l'interruttore a combinazione sinistra e il cavo del tachimetro sul manubrio, e taglia il tiraggio extra.

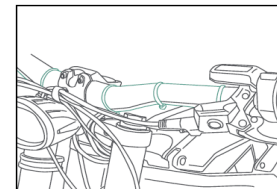
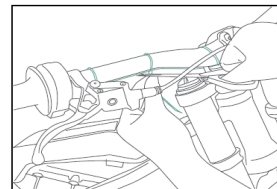
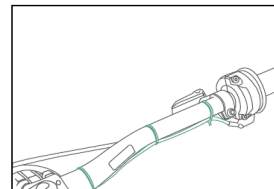
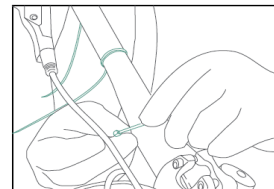



2. Organizza i cavi per assicurarti che non ci siano pieghe intorno al tubo.

Nota 1: Fissare rispettivamente il tubo dei freni e il cavo combinato con una corretta in gomma

*Nota: non è necessario legare il tubo dei freni e la linea del segnale dei freni.

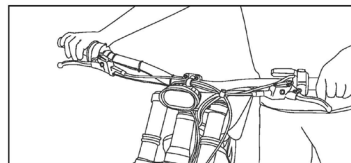
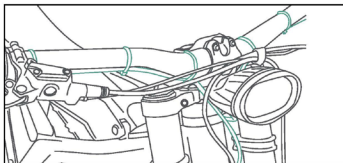
Nota 2: Ruota il manubrio per assicurarti che tutti i cavi siano allentati, senza tensione o sforzo



 Nota 3: Si prega di evitare di intrecciare i cavi pertinenti prima di assemblare il faro leva del freno anteriore e farfalla

Gruppo ruote anteriori

1. Allenta i 4 bulloni di bloccaggio sotto l'assorbimento degli urti anteriori con una chiave esagonale interna da 4 mm.

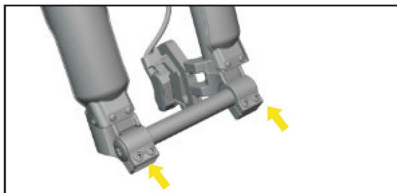

3. Per favore, monta separatamente la boccola della ruota anteriore su entrambi i lati dell'asse della ruota anteriore, assicurati che la boccola sia installata correttamente e che tutte le guarnizioni siano ben posizionate, la boccola può muoversi liberamente.

5

Non danneggiare l'anello di tenuta

2. Allenta i dadi di bloccaggio situati ai lati dell'asse anteriore con una chiave esagonale interna da 8 mm e spostare leggermente l'asse per estrarlo.



4. Rimuovi il blocco di serraggio della pinza del freno e posiziona la ruota anteriore nella posizione di montaggio della ruota per l'assorbimento degli urti anteriori.

Per favore, presta attenzione al taglia freni mentre monti la ruota anteriore

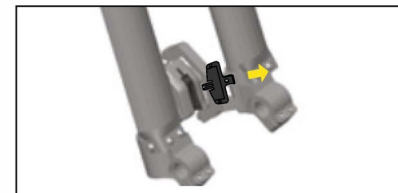

6. Stringere i dadi di bloccaggio su entrambi i lati con una chiave esagonale interna da 8 mm.

4 dadi di bloccaggio pre-serrati in caso di slittamento



Assemblaggio targa

1. Come mostrato nell'illustrazione, fissa 4 fascette da 200 mm sulla targa.

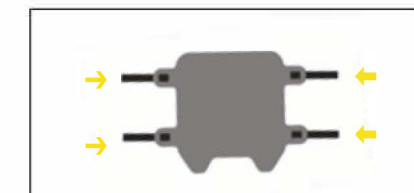

5. Montare l'asse e attraversare a turno l'asse della ruota anteriore e l'assorbimento degli urti.

Il freno anteriore non dovrebbe essere usato finché non è installata la ruota anteriore



7. Stringere i 4 bulloni di bloccaggio sotto l'assorbimento degli urti anteriori con una chiave esagonale interna da 4 mm con una coppia di 6-8 N.m



2. Fissa la targa sulla forcella anteriore.

Nascondere le fascette dietro la targa

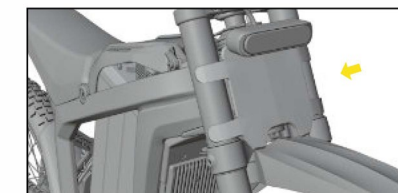

Installazione dei parafanghi anteriori

1. Rimuovi i 4 bulloni e la guarnizione a forma di T.

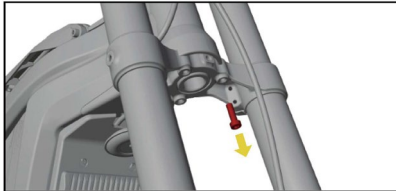

2. Monta la guarnizione a forma di T sui 4 bulloni. Assicurati che la direzione della T sia indicata
La guarnizione sagomata è come nel disegno.

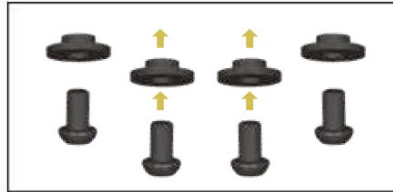

3. Montare il parafango anteriore con una chiave esagonale interna da 4mm con coppia 5N.m, e assicurarsi che il parafango anteriore sia ben fissato.

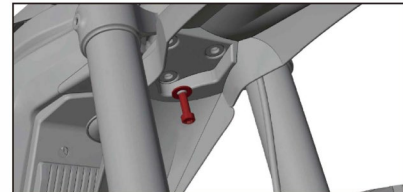

Assemblaggio del piede

1. Rimuovi le viti del pedane.



2. Fissa il pedane al foro della piastra di supporto.



3. Stringi le viti con una chiave aperta da 18mm.

